

Capteur de courant LT 10000-S

$$I_{PN} = 10000 \text{ A}$$

Pour la mesure électronique des courants : DC, AC, Impulsionnels..., avec une isolation galvanique entre le circuit primaire (courant fort) et le circuit secondaire (circuit électronique).

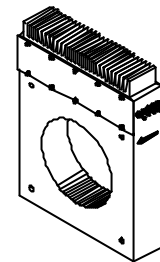

Caractéristiques électriques principales

I_{PN}	Courant primaire efficace nominal	10000	A
I_P	Courant primaire, plage de mesure (1 s/mn)	0 .. ± 15000	A
R_M	Résistance de mesure	$R_{M \min}$ $R_{M \max}$	
	avec $\pm 48 \text{ V}$	@ $\pm 10000 \text{ A}_{\max}$	0 8 Ω
		@ $\pm 12000 \text{ A}_{\max}$	0 1 Ω
	avec $\pm 60 \text{ V}$	@ $\pm 10000 \text{ A}_{\max}$	0 20 Ω
		@ $\pm 15000 \text{ A}_{\max}$	0 1.5 Ω
I_{SN}	Courant secondaire efficace nominal	1	A
K_N	Rapport de transformation	1 : 10000	
V_C	Tension d'alimentation ($\pm 5\%$)	$\pm 48 \dots 60$	V
I_C	Courant de consommation	40 (@ $\pm 60 \text{ V}$) + I_S	mA
V_d	Tension efficace d'essai diélectrique, 50 Hz, 1 mn	10 ¹⁾	kV
		1 ²⁾	kV

Généralités

- Capteur de courant de type boucle fermée (à compensation) utilisant l'effet Hall
- Boîtier en matière isolante.

Avantages

- Excellente précision
- Très bonne linéarité
- Faible dérive en température
- Temps de retard court
- Bande passante élevée
- Pas de pertes d'insertion apportées dans le circuit à mesurer
- Grande immunité aux perturbations extérieures
- Surcharges de courant supportées sans dommage.

Précision - Performances dynamiques

X_G	Précision globale @ I_{PN} , $T_A = 25^\circ\text{C}$	± 0.3	%
e_L	Erreur de linéarité	< 0.1	%
I_O	Courant de décalage @ $I_P = 0$, $T_A = 25^\circ\text{C}$	Typ Max	m A
I_{OT}	Dérive en température de I_O - 25°C .. + 70°C	± 0.6	± 0.8 m A
t_r	Temps de retard ³⁾ @ 90 % de I_{PN}	< 1	μs
di/dt	di/dt correctement suivi	> 50	A/ μs
f	Bande passante (- 1 dB)	DC .. 100	kHz

Applications

- Variateurs de vitesse et entraînements à servomoteur AC
- Convertisseurs statiques pour entraînements à moteur DC
- Applications alimentées par batteries
- Alimentations Sans Interruption (ASI)
- Alimentations à découpage
- Alimentations pour applications de soudage.

Caractéristiques générales

T_A	Température ambiante de service	- 25 .. + 70	$^\circ\text{C}$
T_S	Température ambiante de stockage	- 40 .. + 85	$^\circ\text{C}$
R_S	Résistance bobine secondaire @ $T_A = 70^\circ\text{C}$	35	Ω
m	Masse	17	kg
	Normes	EN 50178 (01.10.97)	

Notes : 1) Entre primaire et secondaire + écran

2) Entre secondaire et écran

3) Avec un di/dt de 100 A/ μs .

031002/8

Dimensions LT 1000-S (en mm)

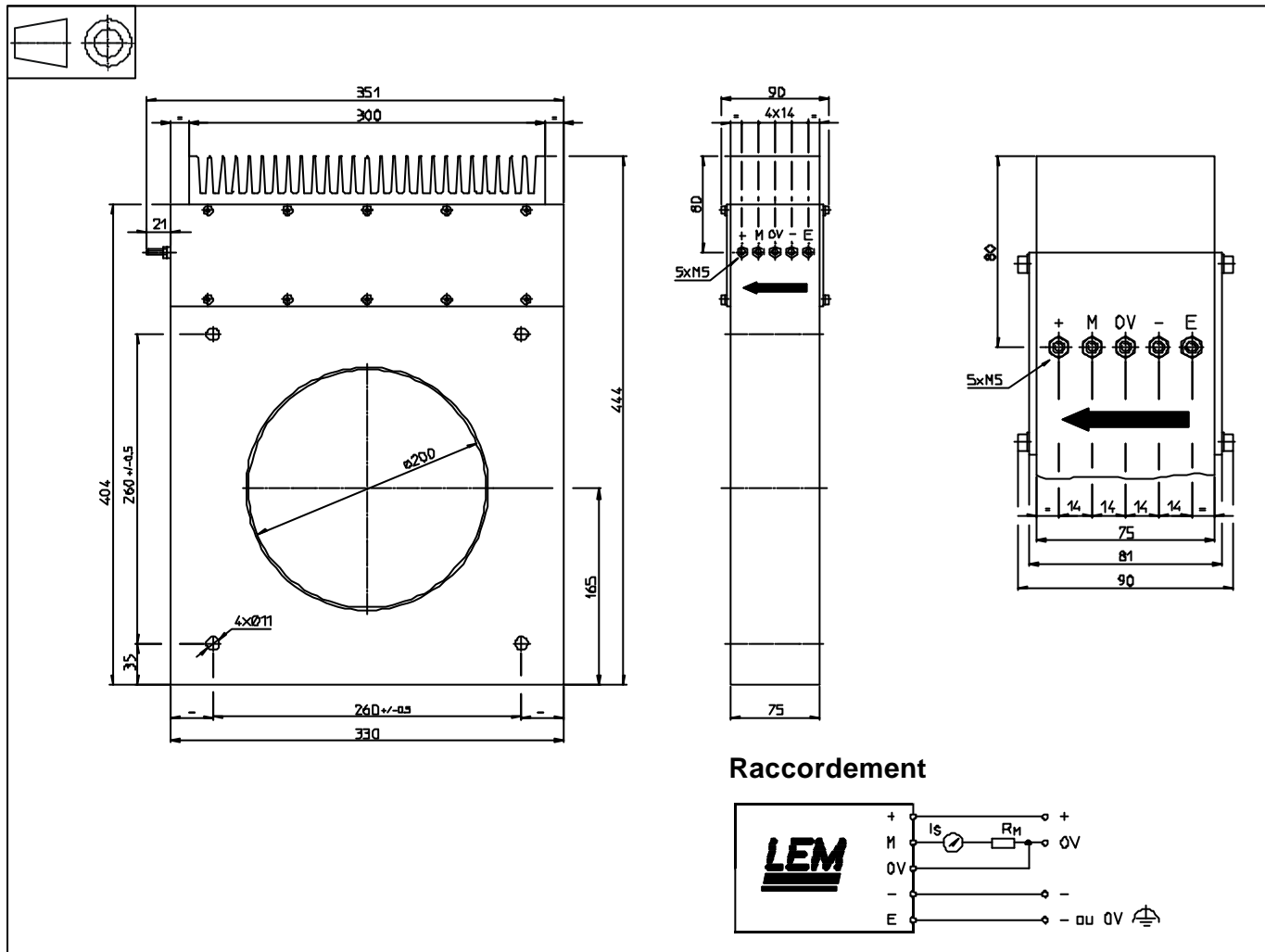

Caractéristiques mécaniques

- Tolérance générale ± 1 mm
- Fixation du capteur
 - 4 trous $\varnothing 11$ mm
 - 4 vis M10 acier
 - Couple de serrage recommandé 11.5 Nm
- Trou de passage primaire $\varnothing 200$ mm
- Connexion secondaire
 - tiges filetées M5
 - Couple de serrage recommandé 2.2 Nm

Remarques générales

- I_s est positif lorsque I_p circule dans le sens de la flèche.
- La température du conducteur primaire ne doit pas dépasser 100°C .
- Les performances dynamiques (temps de réaction et di/dt) sont optimales lorsque la barre primaire est située au centre du trou de passage.
- Ce modèle est un type standard. Pour des caractéristiques ou exécutions différentes (tensions d'alimentation, rapports de transformation, mesure unidirectionnelle...), veuillez nous consulter.